

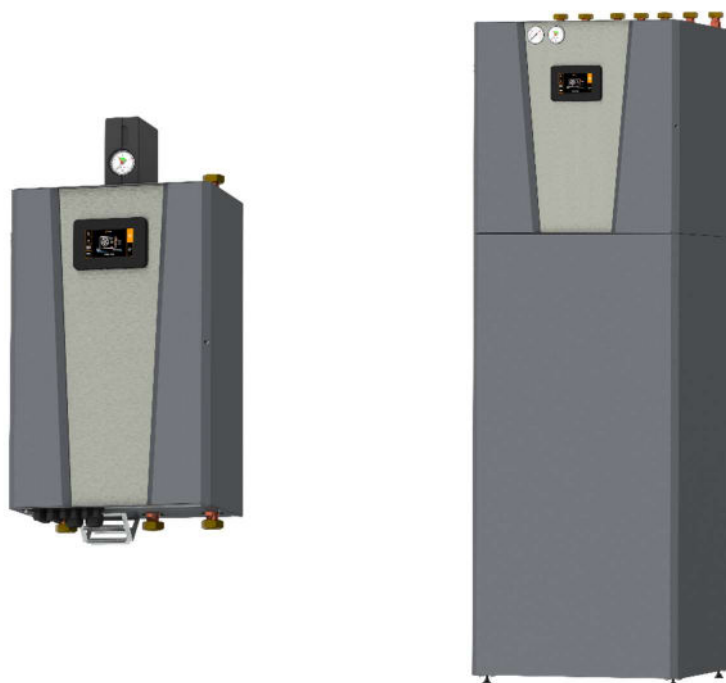

Moduł hydrauliczny – Hydrobox KIPI



BTI GUMKOWSKI Sp. z o.o. Sp.k.
ul. Obornicka 71, 62-002 Suchy Las
NIP: 972 125 12 63
REGON: 302 832 793
www.bti-gumkowski.pl

wersja: 2022.05.23

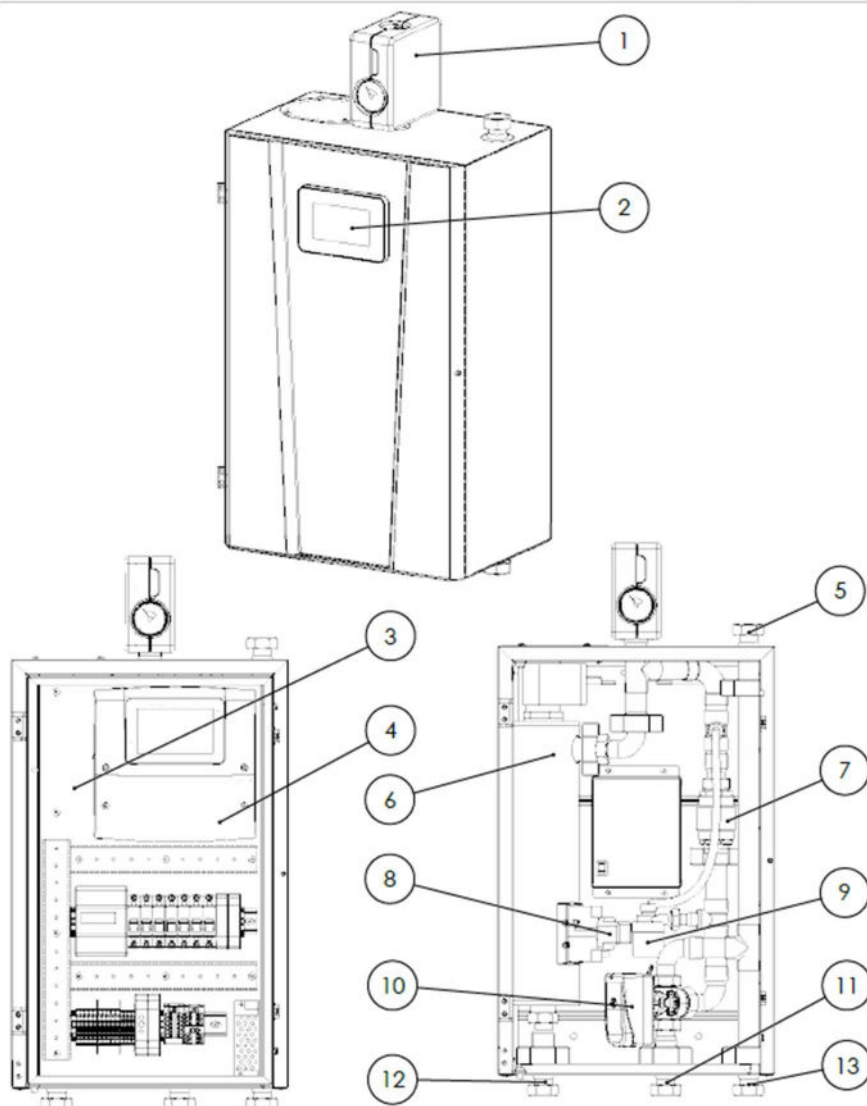

Rysunek 1 – Budowa Hydroboxu HBSP (wersja z pompą wody)

Nr	Komponent
1	Grupa bezpieczeństwa
2	Panel (wyświetlacz) sterownika
3	Skrzynka elektryczna
4	Sterownik
5	Wyjście (odpowietrzające/CO)
6	Grzałka elektryczna (3-9 kW)
7	Zawór zwrotny
8	Wyłącznik termiczny
9	Pompka obiegowa 12 V
10	3-drogowy zawór strefowy
11	Wyjście (CWU)
12	Wejście (pompa ciepła)
13	Wyjście (CO)

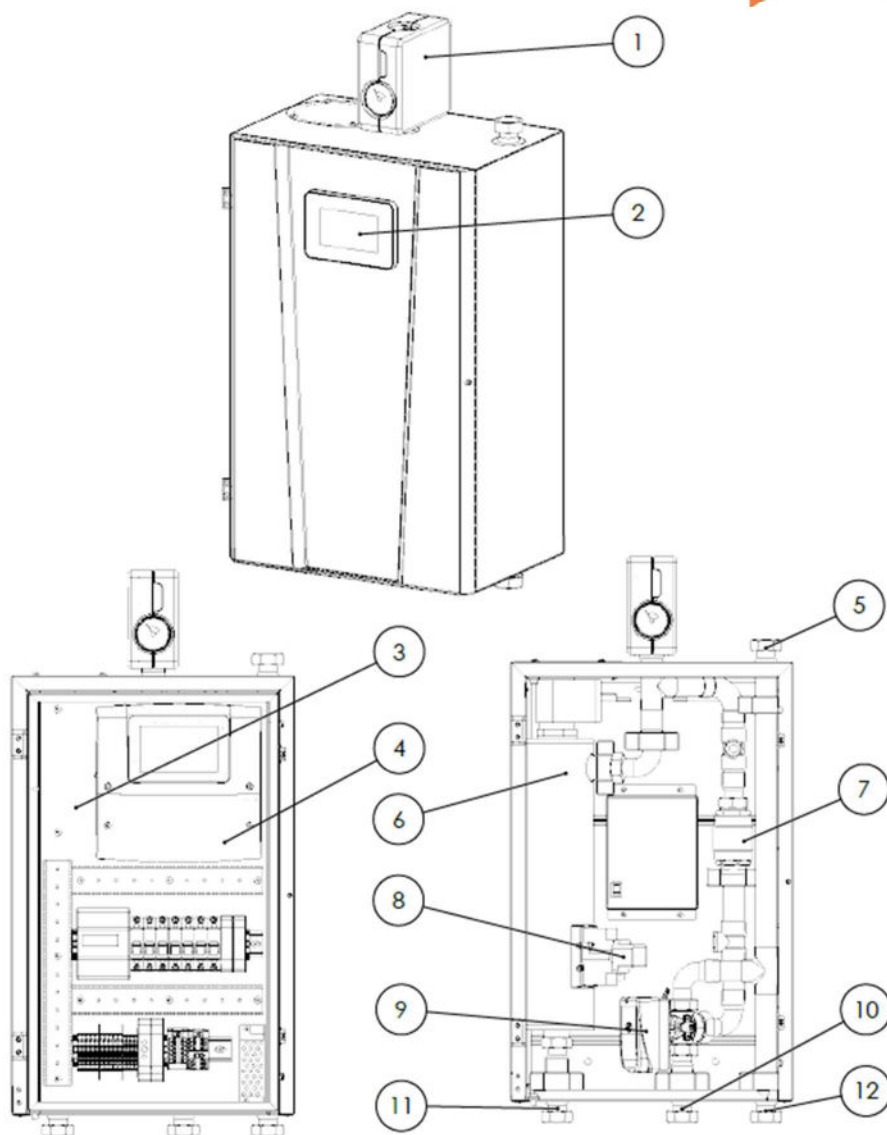

Rysunek 2 – Budowa Hydroboxu HBSB (wersja bez pompy wody)

Nr	Komponent
1	Grupa bezpieczeństwa
2	Panel (wyświetlacz) sterownika
3	Skrzynka elektryczna
4	Sterownik
5	Wyjście (odpowietrzające/CO)
6	Grzałka elektryczna (3-9 kW)
7	Zawór zwrotny
8	Wyłącznik termiczny
9	3-drogowy zawór strefowy
10	Wyjście (CWU)
11	Wejście (pompa ciepła)
12	Wyjście (CO)